

# SORATAKU 木工教室

カーポス工作所の用意した課題を3回の講習にて制作していただきます。3回で1課題とし、合計4課題を1年間かけて制作するプログラムです。課題の制作を通して手道具及び機械の種類と使い方、木材の種類と特性、図面の読み方と書き方等、初歩的なことを習得していただきます。

ご希望があれば木構造の基礎知識も・・・

講師・家具・建築大工一級技能士 +一級建築士

日時：毎月第3または第4土曜日 9:30~17:00

期間：4月開講 (土)開講 3ヶ月×4回

定員：5名(3ヶ月)

場所：(有)カーポス工作所

418-0011静岡県富士宮市粟倉2737-23

mail: info@karpos.co.jp

費用：1課題 ¥50,000-(消費税 材料、テキスト費込)

お支払い方法 銀行振込

制作課題：各課題制作を通して初歩から学びます。  
基本的に作業では電動工具は使用しません。

## 年間スケジュール

	日付	制作課題
秋1	9	工具の説明、ツール1
秋2	10	旋盤加工、ツール1
秋3	11	ツール1
冬1	12	手工具の説明、ツール2
冬2	1	柄の加工、ツール2
冬3	2	ツール2
春1	3	課題準備中
春2	4	
春3	5	
夏1	6	課題準備中
夏2	7	
夏3	8	

道具：基本的な手道具は各自、お持ちのものが有ればご持参下さい。本格的な木工教室ですので良い道具を永く使っていただくために、当社で揃えていただくことも可能です。¥50,000-程で基本的な道具は揃います。詳しくはお気軽にお問い合わせ下さい。

### 必ず必要な道具

鉋(かな)一寸六分/小鉋(こがんな)一寸/両刃鋸(りょうばのこぎり)八寸目/押入ノミ三分、押入ノミ六分/押入ノミ一寸/玄能(げんのう)/砥石800#/スコヤ/ゲヒキ

※道具のサイズ等は参考です。

その他：このプログラムの終了後、応用プログラム(自由制作)の開講を予定しております。

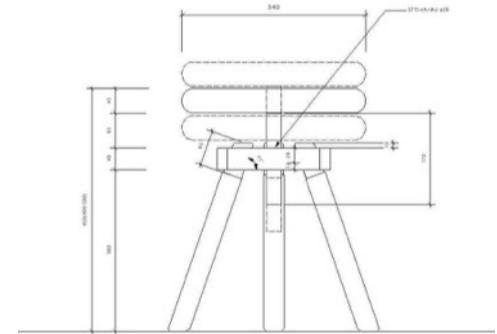



2022 富士根北公民館 木工教室

2022.11/5,12,19

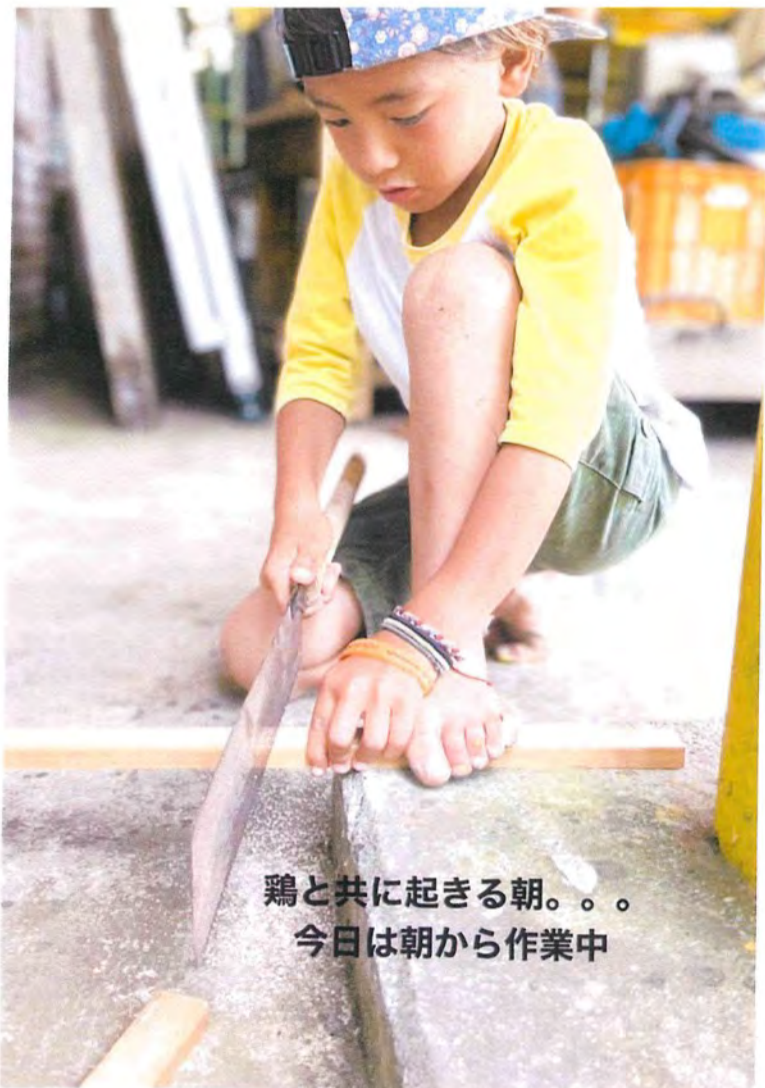

鶏と共に起きる朝。。。  
今日は朝から作業中

